

福祉用具レンタルカタログ

あっぷる

福祉用具貸与用

介護保険対応

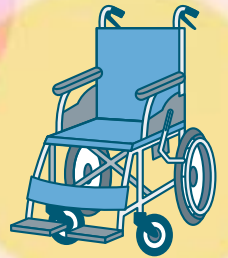
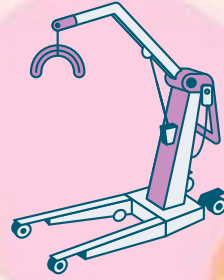
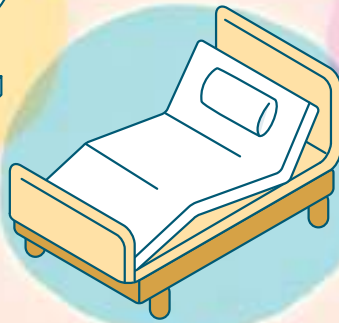
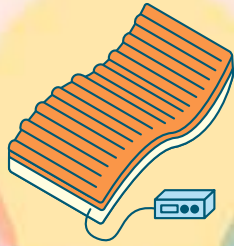
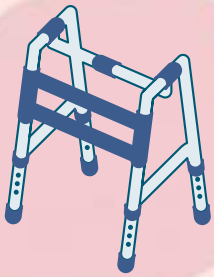

10月1日は
「福祉用具の日」

福祉用具は、安心と心地よい暮らしを

◆ 電動ベッドや車いすなどの福祉用具が、ご利用いただけます。◆

■ 介護保険制度と状態の区分

介護保険のサービスを受けられる方

65歳以上の方
(第1号被保険者)

要支援・要介護状態の方。



40~64才の方
(第2号被保険者)

医療保険に加入している方で、
特定疾病(下記参照)により
要支援・
要介護
状態の方。



特定疾病とは次の16種類です。

- 筋萎縮性側索硬化症(ALS) ●後縦靭帯骨化症 ●骨折を伴う骨粗鬆症
- パーキンソン病 ●シャイ・ドレーガー症候群 ●閉塞性動脈硬化症
- がん末期 ●脊髄小脳変性症 ●脳血管疾患 ●慢性関節リウマチ ●早老症
- 脊柱管狭窄症 ●糖尿病性神経障害・糖尿病性腎症及び糖尿病性網膜症
- 両側の膝関節又は股関節に著しい変形を伴う変形性関節症
- 慢性閉塞性肺疾患(肺気腫・慢性気管支炎・気管支喘息・びまん性汎細気管支炎等)
- 初老期における認知症(アルツハイマー病、ピック病、脳血管性痴呆、クロイツフェルト・ヤコブ病等)

要介護・要支援区分	想定される状態像
要支援1	日常生活上の基本動作をほぼ自分で行うことができるが、日常生活動作の介助や現在の状態の防止により要介護状態となることの予防に資するよう、手段的日常生活動作において何らかの支援を要する状態。
要支援2	要支援1の状態から、手段的日常生活動作を行う能力がさらに低下し、何らかの支援が必要となる状態。
要介護1	要支援2の状態から、手段的日常生活動作を行う能力が一部低下し、部分的な介護が必要となる状態。
要介護2	要介護1の状態に加え、日常生活動作についても部分的な介護が必要となる状態。
要介護3	要介護2の状態と比較して、日常生活動作及び手段的日常生活動作の両方の観点からも著しく低下し、ほぼ全面的な介護が必要となる状態。
要介護4	要介護3の状態に加え、さらに動作能力が低下し、介護なしには日常生活を営むことが困難となる状態。
要介護5	要介護4の状態よりさらに動作能力が低下しており、介護なしには日常生活を行うことがほぼ不可能な状態。

平成18年4月現在



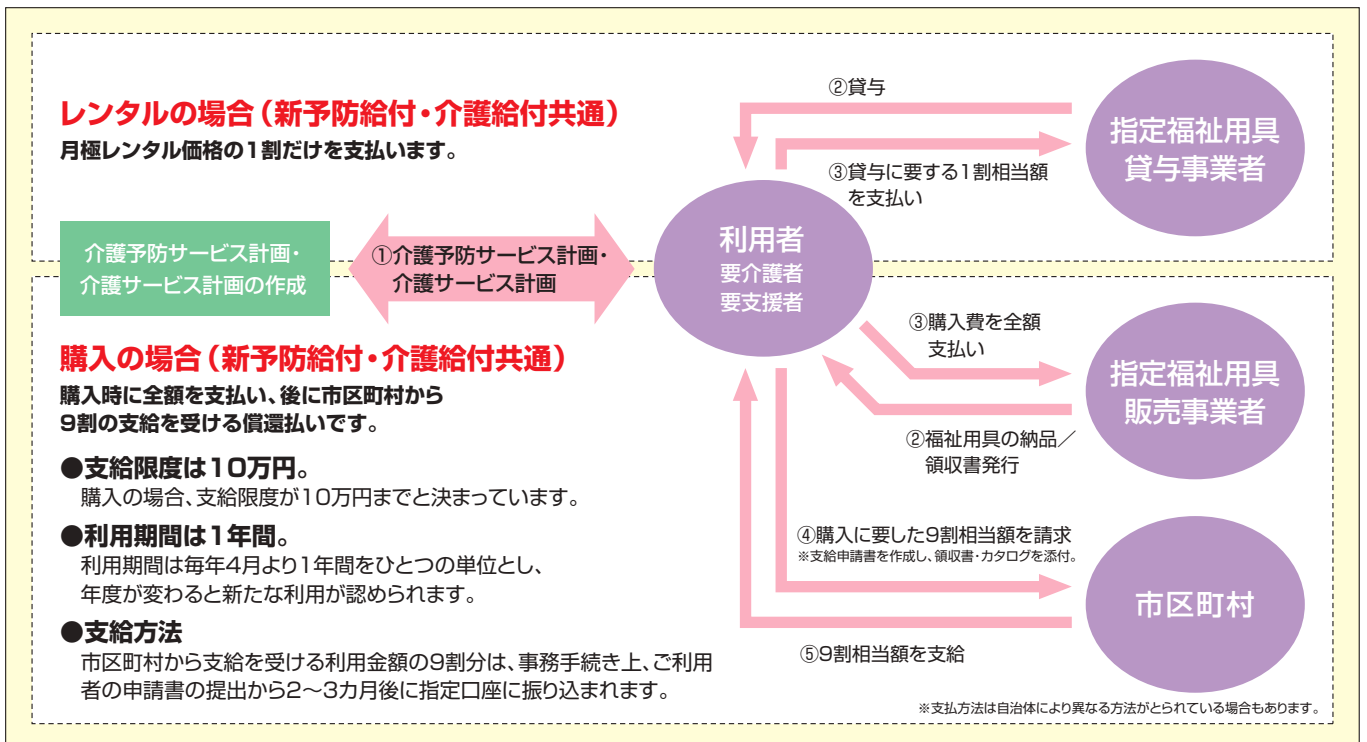



■ 介護保険の利用手続



※2018年8月から、一定以上所得のある方の利用者負担額は2割もしくは3割となります。

あっぷる福祉用具レンタルカタログ 目次

支えます。

	特殊寝台・特殊寝台付属品	4
	体位変換器・床ずれ防止用具	10
	手すり・認知症老人徘徊感知機器	12
	歩行補助杖・歩行器	15
	車いす・車いす付属品 スロープ	18
	移動用リフト	25

カタログの見かた



製品名(商品名)
非課税商品
レンタル料(月額)
介護保険適用後の利用者負担額(月額)
機種番号 (1割)
サイズ等
メーカー名

楽匠 Z シリーズ
(木製ボード)

登録済
月レンタル料 利用者負担

3 91cm 83cm

QK-7332 91cm幅 00,000円 0,000円
QK-7312 83cm幅 00,000円 0,000円

※新しい背上げ機構のラクリアモーションを搭載しました。

木製ボード
●レギュラーサイズ・ミニサイズ
重量: ●91cm 99.9kg
●83cm 92.9kg

61.7~105.2 40.7 207.3(196.3) 20.2 41.2~84.7 21~84.5

単位: cm
()はミニサイズの寸法です

00170-000786

パラマウントベッド

介護保険
レンタル
対象品

このマークの商品には
介護保険が適用されます



特殊寝台

サービスコード
171003

サイドレールが取り付けられているもの又は取り付けることが可能なものであって、次に掲げる機能のいずれかを有するもの

①背部又は脚部の傾斜角度が調節出来る機能 ②床板の高さが無段階に調整できる機能



特殊寝台付属品

サービスコード
171004

マットレス、サイドレール等であって、特殊寝台と一体的に使用されるものに限る。

4

特殊寝台

楽匠プラスシリーズ Xタイプ (多機能ボード)



パラマウントベッド

多機能ボード

●レギュラーサイズ・ミニサイズ

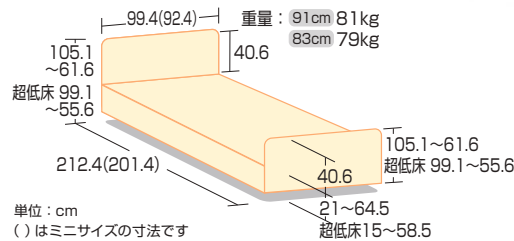

【3 モーター】

幅	品番	月レンタル料	利用者負担	TAIS
91cm幅	KQ-A3322	10,000円	1,000円	00170-001265
83cm幅	KQ-A3122			

※背上げをさらに進化させるために生まれた形です

【2 モーター】

幅	品番	月レンタル料	利用者負担	TAIS
91cm幅	KQ-A2322	9,000円	900円	00170-001251
83cm幅	KQ-A2122			

※身長差をカバーする膝サポート



楽匠プラスシリーズ Xタイプ (スリムボード)



パラマウントベッド

スリムボード

●レギュラーサイズ・ミニサイズ

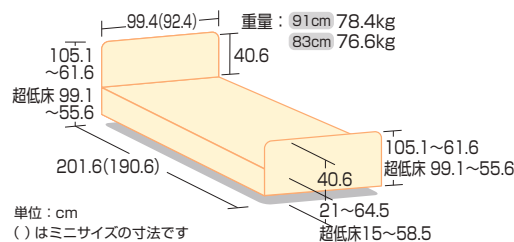

【3 モーター】

幅	品番	月レンタル料	利用者負担	TAIS
91cm幅	KQ-A3325	11,000円	1,100円	00170-001410
83cm幅	KQ-A3125			

※背上げをさらに進化させるために生まれた形です

【2 モーター】

幅	品番	月レンタル料	利用者負担	TAIS
91cm幅	KQ-A2325	9,500円	950円	00170-001401
83cm幅	KQ-A2125			

※身長差をカバーする膝サポート



※利用者負担の表示金額は介護保険 1 割負担利用者様の金額です。

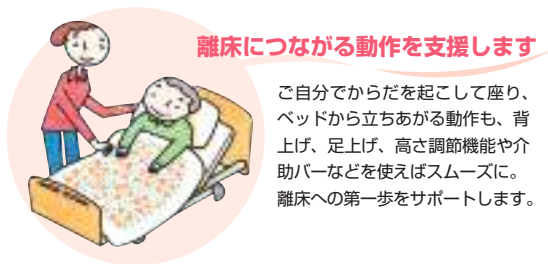

離床につながる動作を支援します

ご自分でからだを起こして座り、ベッドから立ちあがる動作も、背上げ、足上げ、高さ調節機能や介助バーなどを使えばスムーズに。離床への第一歩をサポートします。

特殊寝台の機能



手元スイッチ
すべての操作を利用者自身が行えます。



1 モーター
背上げ又は高さ調整ができます。



2 モーター
背上げと高さ調整ができます。背に連動してひざ上げも。



3 モーター
背上げ、ひざ上げを別々に操作できます。高さ調整機能も。



高さ調整機能
ベッドの高さを自由に調整できます。



背上げ機能
好みの角度に背を上げることができます。



背・ひざ連動機能
背上げ角度に連動してひざも上がります。



ひざ上げ機能
好みの角度でひざを上げることができます。

ベッドサイドレール
KS-161Q・KS-171Q
(1本)

月レンタル料 **240円**
利用者負担 **24円**



パラマウントベッド

●幅 96.4 × 高さ 50.3 (56.3) cm

00170-Z00019
00170-Z00197

ベッドサイドレール
KS-151Q

月レンタル料 **240円**
利用者負担 **24円**



パラマウントベッド

●幅 58.9 × 高さ 50.3 cm

00170-000537

ベッドサイドレール
KS-191Q(1本)

月レンタル料 **240円**
利用者負担 **24円**



パラマウントベッド

●幅 82.7 × 高さ 50.3cm

00170-000752

ソフトカバー付
ベッドサイドレール
KS-161QC (1本)

月レンタル料 **500円**
利用者負担 **50円**



パラマウントベッド

●幅 97.5 × 高さ 51cm ●ソフトカバー付

00170-Z00056

ソフトカバー付
ベッドサイドレール
KS-151QC (1本)

月レンタル料 **500円**
利用者負担 **50円**



パラマウントベッド

●幅 60 × 高さ 51cm ●ソフトカバー付

00170-000543

スイングアーム介助バー
KS-099A

月レンタル料 **1,520円**
利用者負担 **152円**



パラマウントベッド

●幅 112 × 高さ 52.1cm
●アーム開閉角度 ± 120° (30° 刻み)

00170-001205

ベッドサイドテーブル
KF-192

月レンタル料 **3,200円**
利用者負担 **320円**



パラマウントベッド

●幅 80.7 × 奥行 42cm
●ボード高さ 63.5 ~ 92.5cm
●天板サイズ / 幅 80 × 奥行 40cm

00170-000233

オーバーベッドテーブル
KF-833LB

月レンタル料 **4,400円**
利用者負担 **440円**



パラマウントベッド

●幅 133.4 × 奥行 63.4cm
●ボード高さ 63 ~ 95cm
●天板サイズ / 幅 128.4 × 奥行 40cm

00170-000317

サイドグリップ
KS-030A (1本)

月レンタル料 **1,000円**
利用者負担 **100円**



パラマウントベッド

●幅 82.2 × 高さ 52.3cm

00170-000897

アクセスポート
基本セット KQ-P70G

月レンタル料 **4,080円**
利用者負担 **408円**



パラマウントベッド

●幅 70.4 × 奥行 135.5cm
●高さ 71.3・76.3・81.3cm

00170-000795

キャスター KQ-P90C
(4個セット)

月レンタル料 **1,020円**
利用者負担 **102円**



パラマウントベッド

※ベッドの高さは変わりません
※キャスターを取り付ける場合、ベッド本体も課税になります。

00170-000560

ベッドサイドレール
KS-111Q (1本)

月レンタル料 **500円**
利用者負担 **50円**



パラマウントベッド

●幅 98 × 高さ 53.5cm

00170-001346

※ベッドサイドレール・マットレスはベッド 非課税 とセットでレンタルする場合のみ 非課税 となります。

楽匠プラスシリーズ Hタイプ (3 モーター)

JIS T 9254



非課税

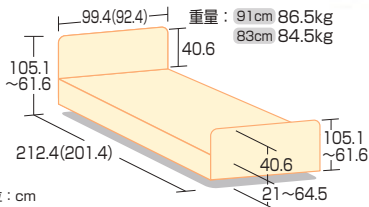

●レギュラーサイズ・ミニサイズ

単位: cm
()はミニサイズの寸法です

パラマウントベッド

ボード	品番	月レンタル料	利用者負担	TAIS
多機能	KQ-A6311	10,000円	1,000円	00170-001315
スリム	KQ-A6314			00170-001442

●さらに進化した背あげ機構・ラククリアモーション機能と垂直昇降方式を採用

ラフィオベーシックシリーズ

JIS T9254



非課税



ブラッツ

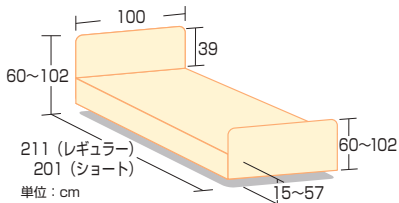

単位: cm

モーター	ボード	長さ	月レンタル料	利用者負担	TAIS
3 モーター	樹脂	レギュラー・ショート	9,000円	900円	00631-000346
	木ボード	レギュラー・ショート	10,000円	1,000円	00631-000347
2 モーター	樹脂	レギュラー・ショート	8,000円	800円	00631-000336
	木ボード	レギュラー・ショート	8,400円	840円	00631-000337

●床面高 15cm の超低床により高さ不安のある方へ安心してお使いいただけます。
●身体のズレや背圧・腹圧の軽減にも配慮した様々な機能が充実しています。

ミオレットⅢ (樹脂ボード)
3 モーター・2 モーター

JIS T9254



非課税



ブラッツ

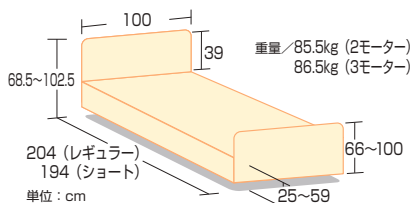

単位: cm

モーター	長さ	月レンタル料	利用者負担	TAIS
3 モーター	レギュラー	9,000円	900円	00631-000557
	ショート			
2 モーター	レギュラー	7,100円	710円	00631-000553
	ショート			

●背上げ時に発生する「背圧・腹圧・ズレ」を大幅に低減・緩和することに成功しました
●垂直昇降・低床・省スペース・移乗のしやすさ等多機能です。

※利用者負担の表示金額は介護保険 1 割負担利用者様の金額です。

あつぷる薄の口店

楽匠 FeeZ シリーズ



パラマウントベッド

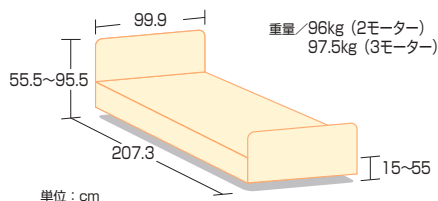

モーター	品番	月レンタル料	利用者負担	TAIS
3 モーター	KQ-7833	12,000円	1,200円	00170-000893
2 モーター	KQ-7733	9,700円	970円	00170-000892

※床板面高さ 15cm までベッドを下げることで、おふとんをご利用の方も安心してお使いいただけます。

※快適な背上げや液晶表示付手元スイッチなど独自の機能で安心をお届け。

ラフィオポジショニングシリーズ



ブラッツ

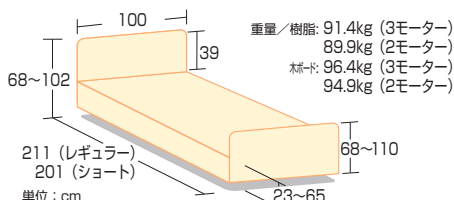

モーター	ボード	長さ	月レンタル料	利用者負担	TAIS
3 モーター	樹脂	レギュラー・ショート	10,000円	1,000円	00631-000482
	木ボード	レギュラー・ショート	10,600円	1,060円	00631-000483
2 モーター	樹脂	レギュラー・ショート	8,300円	830円	00631-000476
	木ボード	レギュラー・ショート	9,100円	910円	00631-000477

- 「ポジショニング」の考え方をもとに背上げ時の圧力、ズレカの軽減と、リラックスできる快適な姿勢をサポート
- 自然なリクライニング姿勢により床ずれ・誤嚥リスクを低減。

ベット柵類でののはさまれについてのご注意

医療・介護ベット安全普及協議会出典



医療福祉ならびに住宅介護の両分野で使用されていますベッドのほとんどには様々な目的のベッド柵類が活用されています。患者様の転落予防や寝具の転落予防を目的としたベッド柵類ですが、ベッド上で予測できない行動をとると思われる方や、自力で危険な状態から回避することができない方などに使用しますと、ベッド柵類のすき間に身体の一部（頭や首）が挟まれる可能性があります。

サイドレール各部のすき間やボードとのすき間に身体の一部（特に頭や首）が入らないように注意してください。

- 頭や首がすき間に入ると抜けなくなり、身体の傷害や生命にかかわるけがをする恐れがあります。
- 特にご自身で体位を保持できない患者様には十分注意してください。

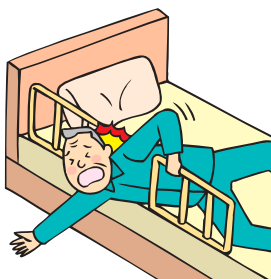

- 回転アームを手すりとして使用する時は、必ず固定（ロック）を確認してください。固定（ロック）が不十分だと不意に回転し、転倒、けがをする恐れがあります。



サイドレール BG-75J
(1本)

月レンタル料	利用者負担
240円	24円



●幅 75 × 高さ 51.5 cm
ブラツ

00631-000315

サイドレール BG-96J
(1本)

月レンタル料	利用者負担
240円	24円



●幅 96 × 高さ 51.5 cm
ブラツ

00631-000316

ショートサイドレール
PA500-FU44 (1本)

月レンタル料	利用者負担
240円	24円



●幅 44 × 高さ 51.5 cm
ブラツ

00631-000317

ベッド用グリップ
ニーパロ L

月レンタル料	利用者負担
1,520円	152円



NEW

●幅 117 × 高さ 45 cm
●アーム開閉角度 ±135° (22.5° 刻み)
ブラツ

00631-000536

ハンドグリップ
PG04-75

月レンタル料	利用者負担
1,000円	100円



NEW

●幅 75.6 × 幅 52.2 cm
ブラツ

00631-000545

ラフィオ専用
超低床キャスター

月レンタル料	利用者負担
1,020円	102円



●幅 93 × 99.8 × 奥行 31 cm
ブラツ
※取り付けるとベッドが 0.5cm 高くなります。
※キャスターを取り付ける場合、ベッド本体
も課税となります

00631-000461

オーバーテーブル
KQ-060 M・L

月レンタル料	利用者負担
600円	60円



パラマウントベッド
●幅 93 × 99.8 × 奥行 31 cm

00170-000373
00170-000374ガス式昇降ベッドテーブル
PZT-840

月レンタル料	利用者負担
2,600円	260円



NEW

●幅 84 × 奥行 47 cm
●ボード高さ 60 ~ 84 cm
●天板サイズ / 幅 84 × 奥行 40 cm
ブラツ

00631-000178

ミオレットⅢ専用キャスター
PC03-8CK (4個セット)

月レンタル料	利用者負担
1,020円	102円



NEW

●幅 12 × 長さ 135 cm ●重量 / 340 g
●耐荷重 / 100 kg ●材質 / (外側) ナイロン、(内側) ポリウレタン
ブラツ
※取り付けるとベッドが 1.5 cm 高くなります。
※キャスターを取り付ける場合、ベッド本体
も課税となります

00631-000561

テイコブ移乗用介助ベルト
AB31

月レンタル料	利用者負担
1,100円	110円



幸和製作所
●幅 約 12 × 長さ 135 cm ●重量 / 340 g
●耐荷重 / 100 kg ●材質 / (外側) ナイロン、(内側) ポリウレタン
ブラツ

00030-000142

イージーグライド M

月レンタル料	利用者負担
1,400円	140円



パラマウントベッド
●幅 33 × 長さ 60 cm
●重量 / 0.89 kg
●材質 / ポリエチレン
ブラツ

00170-000570

イージースライド M

月レンタル料	利用者負担
1,100円	110円



パラマウントベッド
●幅 100 × 長さ 70 cm
ブラツ

00170-000611

人感センサー付
フットライト

月レンタル料	利用者負担
700円	保険対象外



NEW

ブラツ
●夜間ベッド付近の人の動きを感じて
LED ライトを点灯します
●コンセント不要です (ベッドの電力を
使します)

楽匠プラス 呼出受信機
KQ-PA0J

月レンタル料	利用者負担
1,000円	保険対象外



NEW

パラマウントベッド
●楽匠プラス専用のコンパクトな受信機
スマートフォンがない方でも家庭内呼び
出し機能を使用できます

IV ポール KC-56

月レンタル料	利用者負担
1,100円	保険対象外



パラマウントベッド
●高さ 104.2 ~ 178.7 cm

IV スタンド KC-508

月レンタル料	利用者負担
2,040円	保険対象外



パラマウントベッド
●脚部最大外径 45.3 ×
高さ 128.7 ~ 196.2 cm

ケアさらり

91cm幅 91幅ミニ 83cm幅 月レンタル料 **2,000円**
 利用者負担 **200円**

サイズ/幅 91・83 ×長さ 191 (ミニ 181) ×厚さ 8cm

マットの両端が硬く、端座位が取りやすいタイプです。

●硬さ：普通



日本ケアサブライ
00614-000006

ストレッチスリム (通気タイプ)

KE-771TQ 91cm幅 KE-773TQ 83cm幅 月レンタル料 **2,000円**
 KE-772TQ 91幅ミニ KE-774TQ 83幅ミニ 利用者負担 **200円**

サイズ/幅 91・83 ×長さ 191 (ミニ 180) ×厚さ 7cm

マットレスが伸びる新機構により、ずれを軽減します。

※ 100cm幅・清拭タイプもあります。

●硬さ：普通



パラマウントベッド

(771) 00170-000745 (773) 00170-000747
 (772) 00170-000746 (774) 00170-000748

パラフィットマットレス

KE-711Q 91cm幅 KE-713Q 83cm幅 月レンタル料 **2,500円**
 KE-7111Q 91幅ミニ 利用者負担 **250円**

サイズ/幅 91・83 ×長さ 191 (ミニ 181) ×厚さ 9cm

臀部には穴あけ加工を施し、集中しやすい体圧を分散します。

※ 100cm幅もあります。

●硬さ：柔らかめ



パラマウントベッド

(711Q) 00170-000697 (713Q) 00170-000698
 (7111Q)00170-000700

エバーフィット C3 (通気タイプ)

KE-611TQ 91cm幅 KE-613TQ 83cm幅 月レンタル料 **3,000円**
 KE-612TQ 91幅ミニ KE-614TQ 83幅ミニ 利用者負担 **300円**

サイズ/幅 91・83 ×長さ 191 (ミニ 180) ×厚さ 10cm

通気性が高く、リバーシブルで硬さが選べます。

●硬さ：やや柔らかめ



パラマウントベッド

(611TQ) 00170-001042 (613TQ) 00170-001044
 (612TQ) 00170-001043 (614TQ) 00170-001045

メリー&ハリー

CR-681 91cm幅 CR-680 83cm幅 月レンタル料 **2,700円**
 CR-682 91幅ミニ 利用者負担 **270円**

サイズ/幅 91・83 ×長さ 191 (ミニ 180) ×厚さ 9cm

自然で優しいフィット感のある寝心地と使い慣れたお布団のような寝心地を一枚で実現

●硬さ：やわらかめ・かための2重構造

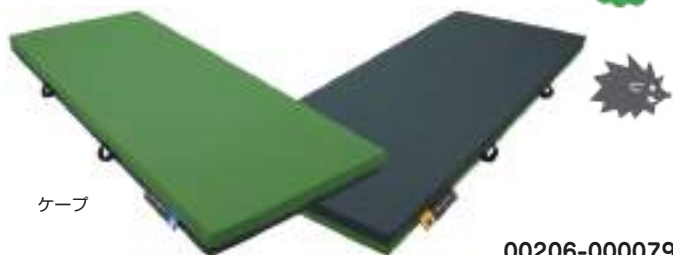

ケーブ

00206-000079

テルサ

MTLS1291 91cm幅 MTL1283 83cm幅 月レンタル料 **2,700円**
 MILS1291S 91幅ミニ MTL1283S 83幅ミニ 利用者負担 **270円**

サイズ/幅 91・83 ×長さ 191 ×厚さ 12cm

3枚に分割されているので、「頭部」「臀部」「足部」のそれぞれの部位で異なる質感を選ぶことができます。

●硬さ：やわらかめ・かためのリバーシブル構造



モルテン

(91) 00054-000204 (83) 00054-000203
 (91S) 00054-000207 (83S) 00054-000206

ストレッチフィット (清拭タイプ)

KE-781SQ 91cm幅 KE-783SQ 83cm幅 月レンタル料 **3,000円**
 KE-782SQ 91幅ミニ KE-784SQ 83幅ミニ 利用者負担 **300円**

サイズ/幅 91・83 ×長さ 191 (ミニ 180) ×厚さ 9cm

ずれ軽減に加え、優れた耐圧分散性をプラスしました。

※ 100cm幅・通気タイプもあります。●硬さ：やや柔らかめ



パラマウントベッド

(781) 00170-000730 (783) 00170-000732
 (782) 00170-000731 (784) 00170-000733

アルファプラすくっとく撥水・通気タイプ

TS-SKT-A1R 91cm幅 TS-SKT-A3R 83cm幅 月レンタル料 **3,000円**
 TS-SKT-A1S 91幅ミニ TS-SKT-A3S 83幅ミニ 利用者負担 **300円**

サイズ/幅 91・83 ×長さ 191 (ミニ 180) ×厚さ 9cm

マットの両端が硬いので端座位が安定します。

●硬さ：やや柔らかめ



タイカ

00563-000021
 00563-000022
 00563-000019
 00563-000020

※ベッドサイドレール・マットレスはベッド 非課税 とセットでレンタルする場合のみ 非課税 となります。

体位変換器・床ずれ防止用具

介護保険
レンタル
対象品



●体位変換器

…サービスコード 171006
空気パッド等を身体の下に挿入することにより、居宅要介護者等の体位を容易に変換できる機能を有するものに限り、体位の保持のみを目的とするものを除く。

●床ずれ防止用具

…サービスコード 171005
次のいずれかに該当するものに限る。
①送風装置又は空気圧調整装置を備えた空気マット
②水等によって減圧による体圧分散効果をもつ全身用マット

床ずれは毎日のケアでしっかり予防

- まめに体位変換や寝がえりを
長時間同じ姿勢でいると皮膚の一部を圧迫し続け床ずれの原因に。時々、からだの向きを変えましょう。
- ベッドの環境を清潔に
湿気や汚れも床ずれの温床に。寝巻きやシーツを汗や尿などで汚れたままにしないようにしましょう。

床ずれ防止用具・体位変換器

エアマスターライセル E

CR-333 91cm幅 CR-330 83cm幅

サイズ/長さ 191 × 厚さ 10cm
重量 / 4.6kg (83 幅 4.2kg)
消費電力 / 12W 材質 / ウレタンフィルム (エアセル)

凹凸感の少なく寝心地が良くなりました

- 簡単操作の高性能小型ポンプで呼吸管理が必要な方や経管栄養の方にも安心です。



ケーブル

00206-000130
00206-000129

月レンタル料

6,120円

利用者負担

612円

エアマスターネクサス R

CR-663 91cm幅
CR-667 91幅ミニ

サイズ/長さ 191 × 厚さ 12cm 重量 / 9.1kg (83 幅 8.6kg)
ミニ: 長さ 181 × 12cm 重量 / 8.5kg (83 幅 8.1kg)
消費電力 / 10W 材質 / ポリウレタンフィルム表面シボ加工 (エアセル)

予防目的から重度の方まで幅広い状態の方々に対応

- マットレスに内蔵したセンサが角度を検知して、マットレス内圧と動きを最適な状態に自動調整します。



ケーブル

00206-000083
00206-000085

月レンタル料

8,300円

利用者負担

830円

ここちあ結起 3D タイプ

KE-931QS 91cm幅 KE-933QS 83cm幅
KE-932QS 91幅ミニ KE-934QS 83幅ミニ

サイズ/長さ 191 × 厚さ 15cm 重量 / 7kg (83 幅 6.5kg)
ミニ: 長さ 181 × 厚さ 15cm 重量 / 6.5kg (83 幅 6kg)
材質 / ポリエステル・ポリウレタン (表面)、ポリウレタン (エアセル)

おしりからふとももを支える立体セル内臓

- 耐圧分散も「ずれ」軽減もベッドリンク機能でフルオート機能付で圧力を自動的にコントロールします。



パラマウントベッド

(931) 00170-000845
(932) 00170-000846
(933) 00170-000847
(934) 00170-000848

月レンタル料

9,180円

利用者負担

918円

オスカー

MOSC91 91cm幅 MOSC83 83cm幅
MOSC91S 91幅ミニ MOSC83S 83幅ミニ

サイズ/長さ 191 × 厚さ 17cm 重量 / 13.5kg (83 幅 12kg) ミニ: 長さ 181 × 厚さ 17cm 重量 / 13kg (83 幅 11.5kg) 材質 / 伸縮性ウレタン合皮 (カバー)、ウレタンフィルム (マット)

優れたずれ力対策性能

- 自動変換機能付きでさまざまな目的で使用できます。
- 簡単なりモコン操作と場所を取らない内臓ポンプ。



モルテン

00054-000137

月レンタル料

9,180円

利用者負担

918円

スモールチェンジ ラグーナ
CR-703 91cm幅 **CR-700** 83cm幅
 サイズ/長さ192×厚さ13.5cm 重量/8.6kg(83幅8.2kg)
 ミニ:長さ180×厚さ13.5cm 重量/8.2kg(83幅7.8kg)
 消費電力/12W 材質/ポリウレタンフィルム表面シボ加工(エアセル)

月レンタル料 **9,800円**
 利用者負担 **980円**

小さな体位変換により睡眠を妨げない

- 15分毎に小さな体位変換を自動で繰り返す機能により介護者の負担を軽減します。



ケーブル

(703) 00206-000103
 (700) 00206-000102

- ミニサイズもごさいます。

エアマスタービッグセルインフィニティ
CR-555 91cm幅 **CR-550** 83cm幅 **10,200円**
CR-557 91幅ミニ **CR-553** 83幅ミニ **1,020円**
 サイズ/長さ191×厚さ17cm 重量/8.6kg(83幅8.3kg)
 ミニ:長さ180×厚さ17cm 重量/8.2kg(83幅8.0kg)
 消費電力/12W 材質/ポリウレタンフィルム表面シボ加工(エアセル)

月レンタル料 **10,200円**
 利用者負担 **1,020円**

使用位置や身長の影響を受けない新構造

- マットレスに内蔵されたセンサが角度を検知して圧切替を静止し、最適な内圧に自動調整します。



ケーブル

00206-000074

アクアフロート 通気タイプ
KE-841Q 91cm幅 **KE-843Q** 83cm幅 **5,100円**
KE-8411Q 91幅ミニ **KE-8431Q** 83幅ミニ **510円**
 サイズ/長さ191×厚さ12cm 重量/12kg(83幅11kg)
 ミニ:長さ180×厚さ12cm 重量/11.5kg(83幅10.5kg)
 材質/ポリエステル(カバー)、ポリエステル・ウレタンフォーム・水溶液(クッション)

月レンタル料 **5,100円**
 利用者負担 **510円**

上半身・臀部・踵の各部位に適した3つの構造

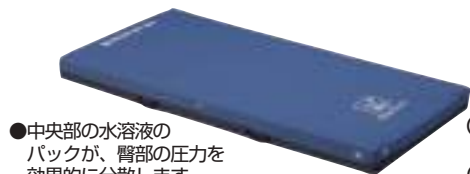

パラマウントベッド

(841Q) 00170-000507
 (8411Q) 00170-000511
 (843Q) 00170-000508
 (8431Q) 00170-000512

- 中央部の水溶液のバックが、臀部の圧力を効果的に分散します。

ブレイラハイブリッドケアマットレス
BRHM-910R 91cm幅 **BRHM-830R** 83cm幅 **5,600円**
BRHM-910S 91幅ミニ **560円**
 サイズ/長さ195×厚さ8cm 重量/13.5kg(83幅12kg)
 ミニ:長さ183×厚さ8cm 重量/12.5kg 材質/天然発砲ゴム、ポリエステル・ナイロン(カバー)

月レンタル料 **5,600円**
 利用者負担 **560円**

柔らかさと動き易さを両立させたエコマット

- カバーは通気面と防水面のリバーシブル構造



G.REST

01149-000015
 01149-000017
 01149-000016

アルファプラL 通気タイプ
MB-LA1R 91cm幅 **MB-LA3R** 83cm幅 **5,100円**
MB-LA1S 91幅ミニ **MB-LA3S** 83幅ミニ **510円**
 サイズ/長さ195×厚さ10cm 重量/7.6kg(83幅6.9kg)
 ミニ:長さ181×厚さ10cm 重量/7.1kg(83幅6.4kg)
 材質/ポリエステル(カバー)、αGEL・ポリウレタンフォーム(クッション)

月レンタル料 **5,100円**
 利用者負担 **510円**

床ずれ軽度リスクの方向けの体圧分散式マットレス

- 柔らかめの高弾性無膜ウレタンフォームとアルファゲルの組み合わせで、体圧分散と動きやすさを両立
- 防水タイプもあります



タイカ

(1R) 00563-000093
 (1S) 00563-000094
 (3R) 00563-000091
 (3S) 00563-000092

ストレッチグライド(通気タイプ)
KE-791TQ 91cm幅 **KE-793TQ** 83cm幅 **5,500円**
KE-792TQ 91幅ミニ **KE-794TQ** 83幅ミニ **550円**
 サイズ/長さ191×厚さ12.5cm 重量/9kg(83幅8kg) ミニ:長さ181×厚さ12.5cm 重量/8kg(83幅8kg) 材質/ポリエステル(カバー)、ポリエステル・ウレタンフォーム(難燃)(クッション)

月レンタル料 **5,500円**
 利用者負担 **550円**

静止型マットレスで最高クラスの耐圧分散性を実現

- 自然な寝姿勢を確保し、背上げ時は体のずれや圧迫感を軽減します。



パラマウントベッド

(791) 00170-000725
 (792) 00170-000726
 (793) 00170-000727
 (794) 00170-000728

- ※100cm幅・清拭タイプもあります。

アルファプラF 通気タイプ
MB-FA1R 91cm幅 **MB-FA3R** 83cm幅 **6,120円**
MB-FA1S 91幅ミニ **MB-FA3S** 83幅ミニ **612円**
 サイズ/長さ195×厚さ13cm 重量/9.5kg(83幅8.8kg)
 ミニ:長さ181×厚さ13cm 重量/8.7kg(83幅8.1kg)
 材質/ポリエステル(カバー)、αGEL・ポリウレタンフォーム(クッション)

月レンタル料 **6,120円**
 利用者負担 **612円**

独自のスリット加工で軽い人でもフィットします

- 高硬度ウレタンフォームで安定感を確保
- 防水タイプもあります

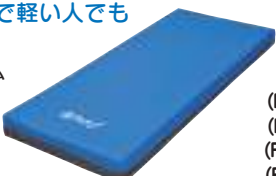

タイカ

(FA1R)00563-000067
 (FA1S)00563-000066
 (FA3R)00563-000064
 (FA3S)00563-000063

エバープラウドマットレス 通気タイプ
KE-621TQ 91cm幅 **KE-623TQ** 83cm幅 **6,000円**
KE-624TQ 83幅ミニ **600円**
 サイズ/長さ191×厚さ13cm 重量/10kg(83幅9kg)
 ミニ:長さ181×厚さ13cm 重量/9.5kg(83幅8.5kg)
 材質/ポリエステル(カバー)、ウレタンフォーム(マット)

月レンタル料 **6,000円**
 利用者負担 **600円**

3つの機能で床ずれ防止を多面的にサポート

- 防水タイプもあります



パラマウントベッド

(621) 00170-000962
 (623) 00170-000964
 (624) 00170-000965

- 5層のウレタンフォームが優れた体圧分散性を実現

ナーセントパット A
 サイズ/ (大) 幅40×長さ40×高さ10cm (小) 幅20×長さ40×高さ10cm 重量/2kg(3点セット) 材質/高密度特殊ウレタン(パット)、ポリエステル[裏面撥水加工](カバー)
3,000円
300円

月レンタル料 **3,000円**
 利用者負担 **300円**

3個の三角パッドで床ずれ防止

- 体圧分散性を持つ素材で床ずれ予防。2タイプ3個の三角パットの組み合わせで、自由に体位変換ができ、床ずれを防ぎます。

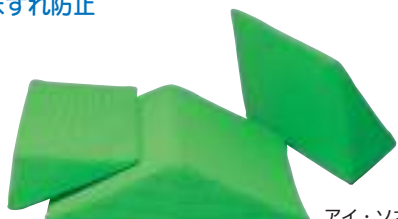

アイ・ソネックス

00149-000012

セロリ Aタイプ(まくら型) Bタイプ(スネーク型)
 サイズ/ (A) 幅68×奥行32×厚さ10cm 重量/2.4kg (B) 幅141×奥行23×厚さ8cm 重量/3.1kg
 材質/綿+ポリエステル(カバー)、ビーズ(中身)

月レンタル料 **1,020円**
2,040円
 利用者負担

体位交換ができるクッション

- 耐久性に優れ、丸洗いも可能です。持ち手を引っ張る動作で簡単に体位交換ができます。



モルテン

(A) 00054-000112
 (B) 00054-000113

手すりの選び方

手すりは、立ち上がりや起き上がり時に握り、つかまり、動作を安全かつ容易にするためと、座位や立位姿勢の保持のための支えの役割があります。ご本人の状態と目的、設置環境に合わせて選択しましょう。

立ち上がり、起き上がりの安全のために

居間・寝室・廊下・玄関など

設置型 手すりの取付けが困難な場所に置いて使用します。

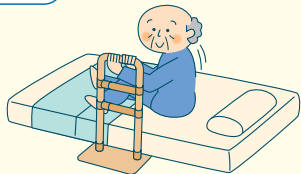

玄関の段差昇降、
ベッドからの
立ちすわりの補助として。

天井固定型 工事不要で取付け可能です。



壁のない場所の
手すりとして。

歩行時の支えのために

居間・寝室・廊下

設置型
安全な歩行のために。

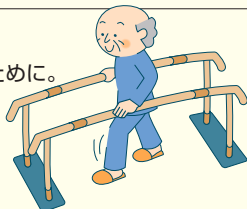

歩行練習用に。
据え置き型の
手すりとして。

姿勢の支えと立ち上がりのために

トイレ

設置型

既存の便器、
ポータブルトイレに
設置します。

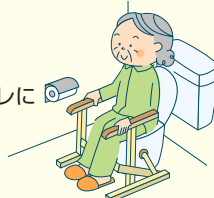

トイレでの座位の安定、
便器からの
立ちすわりの補助として。

ルーツ (センタータイプ) MNTPSBR

月レンタル料 2,040円
利用者負担 204円

サイズ/幅 50 × 長さ 60 × 高さ 70 ~ 80cm (3段階調節) 重量/12.9kg 材質/スチール、樹脂 (手すり)、スチール (ベース)

安定感に優れた安全な床置き型手すり

●手すりを固定する為の別部品は不要です。



モルテン

00054-000117

ルーツ (サイドタイプ) MNTPLBR

月レンタル料 2,040円
利用者負担 204円

サイズ/幅 50 × 長さ 105 × 高さ 70 ~ 80cm (3段階調節) 重量/21.6kg 材質/スチール、樹脂 (手すり)、スチール (ベース)

安定感に優れた安全な床置き型手すり

●手すりを固定する為の別部品は不要です。



モルテン

00054-000116

楽起 YM-101L-ID

月レンタル料 2,040円
利用者負担 204円

サイズ/幅 50.1 × 長さ 80.1 × 高さ 71 ~ 85cm (8段階調節) 重量/21kg 材質/スチール、樹脂 (手すり)、スチール (ベース)

握り部分が付いているので安心です

●ベッドからの移乗もサポートします。



山崎産業

01339-000005

楽起 楽起ワイド 介助バー型 YM-108L-ID

月レンタル料 3,060円
利用者負担 306円

サイズ/幅 50.1 × 奥行 80.1 × 高さ 71 ~ 85cm (8段階) 重量/約22kg 材質/スチール、樹脂 (手すり)、スチール (ベース)

ワンポジションで起き上がりとし立ち上がりの両方を補助。前傾姿勢をとりやすい介助バー付き。



山崎産業

01339-000011

あがりかまち用たちあっぷ (両手すり) CKE-01-1MB

月レンタル料 5,700円
利用者負担 570円

サイズ/幅 78 × 奥行 56 × 手すり高さ 80 ~ 85cm 重量/32.8kg 材質/ステンレス (ベース)

工事不要の置くだけの手すりです。

●対応する上り框の高さは 18 ~ 36cm です。
※片手すり (CKE-02) もあります。

別料金 500 円追加で台座も取付け可能です。



矢崎化工

00055-000109

あがりかまち用たちあっぷ (片手すり) CKE-04-1MB

月レンタル料 4,400円
利用者負担 440円

サイズ/幅 78 × 奥行 56 × 手すり高さ 80 ~ 85cm 重量/26.4kg 材質/ステンレス (ベース)

工事不要の置くだけの手すりです。

●対応する上り框の高さは 4 ~ 18cm です。
※両手すり (CKE-03) もあります。



矢崎化工

00055-000108

ベスポジ-e (丸ベース)

月レンタル料	利用者負担
3,060円	306円

使用サイズ/ 1.9 ~ 2.7m 手すり部 (直径) / 4.5cm
重量 / 4.3kg 材質 / アルミパイプ (主材)、樹脂コーティング (表面)

従来より天井負担を軽減しつつ、安全性がさらに向上しました。

●和室の専用の T 型ベースもあります。



DIPPER ホクメイ 00254-000052

ベスポジ-e H型跳ね上げセット (90cm)

月レンタル料	利用者負担
7,140円	714円

ベスポジ-e基本セット2本+エンドブラケット (跳ね上げ) × 1ヶ+エンドブラケット (取り外し) 1ヶ+木手すり 900のセットです。



DIPPER ホクメイ 00254-000056

ベスポジ-e オプション 角型手すり

月レンタル料	利用者負担
500円	50円

サイズ / 30.2 × 20.2cm 手すり径 32 φ

引き寄せや押さえ込みに便利です。



DIPPER ホクメイ 00254-000132

ベスポジ-e オプション ウェーブ型アーム

月レンタル料	利用者負担
500円	50円

サイズ / 長さ 40cm 手すり径 35 φ

複数取り付ける際に有効な小さいサイズです。



DIPPER ホクメイ 00254-000130

スタンディ PN-L80401

月レンタル料	利用者負担
3,060円	306円

サイズ / 幅 63 × 奥行 78 × 高さ 70 ~ 85cm 重量 / 22.5kg
材質 / スチール (ベース・手すり)、ポリエチレン (平面部)

折りたたみ可能な面手すりです。

※面と手すりの高さは連動しており別々に設定することはできません。



パナソニック 00980-000315

アットグリップ AT-C-930

月レンタル料	利用者負担
11,300円	1,130円

サイズ / 幅 80 × 奥行 163 × 高さ 75・80・85cm (3段階) 重量 / 約 39kg
材質 / (手すり) アルミニウム・(ベース) ステンレス

色んな場所で使用できます。

●玄関までの外階段や、玄関の上り框まで幅広く設置できます。



アロン化成 00221-000500

たちあっぷ 540 CKH-01 (両手すり)

月レンタル料	利用者負担
9,180円	918円

サイズ / 幅 78 × 奥行 74.5 × 手すり高さ 104 ~ 139cm
手すり間口 / 53.7cm 重量 / 34.7kg 材質 / ステンレス (ベース)

屋内屋外でもご利用できます。

●取付工事は不要です。
別料金 500 円追加で台座も取付可能です。



矢崎化工 00055-000127

たちあっぷ 540 CKH-02 (片手すり)

月レンタル料	利用者負担
7,140円	714円

サイズ / 幅 78 × 奥行 74.5 × 手すり高さ 104 ~ 139cm
手すり間口 / 53.7cm 重量 / 29kg 材質 / ステンレス (ベース)

屋内屋外でもご利用できます。

●取付工事は不要です。



矢崎化工 00055-000128

楽起 狭所用波型 YM-118L-ID

月レンタル料 **3,060円** 利用者負担 **306円**

サイズ/幅 50 × 奥行 50 × 高さ 71 ~ 85cm (8段階) 重量/約 17kg
材質/スチール、樹脂 (手すり)、スチール (ベース)



山崎産業

従来の床置き型手すりが置けない狭いスペースでも設置可能です。

01339-000020

フィットレストⅡ KQ-321

月レンタル料 **3,400円** 利用者負担 **340円**

サイズ/幅 69 ~ 72 (無段階) × 奥行 58 × 高さ 55 ~ 70cm (3cm 刻み 6段階) 重量/13kg 材質/スチール (フレーム)、発泡ウレタン (アームレスト)



パラマウントベッド

身体の支えやすさと移乗のしやすさを追求

※工具なしで設置可能です。

00170-000961

トイレ用たちあっぷⅡ

月レンタル料 **3,400円** 利用者負担 **340円**

サイズ/幅 68.5 × 奥行 47 × 高さ 58 ~ 68cm 重量/6.8kg
材質/アルミ (フレーム)、スチール (ベース)



矢崎化工

様々な便器に調整取付が可能です。

00055-000130

安寿洋式トイレ用フレーム S-はねあげ R

月レンタル料 **3,400円** 利用者負担 **340円**

サイズ/幅 64 × 奥行 50cm ひじ掛け調整/55 ~ 70cm (6段階) 重量/約 9.0kg
材質/フレーム: スチール (エポキシ系、ひじ掛け: タモ材)



アロン化成

ドアが横にあるトイレや介助の際、邪魔にならないはね上げ式ひじ掛け

●独自の挟み込み方式で洋式便器にしっかり固定できます。

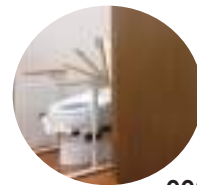

00221-000343

認知症老人徘徊感知機器

サービスコード 171011 認知症老人が屋外へ出ようとした時等、センサーにより感知し家族、隣人等へ通報するもの。

介護保険
レンタル
対象品

家族コール 2・Aタイプ HK-2A

月レンタル料 **5,100円** 利用者負担 **510円**

マットセンサーサイズ/幅 100 × 奥行 50 × 厚さ 0.4cm
ケーブルの長さ/約 2.4m

ベッドから降りるとメロディでお知らせします。



テクノスジャパン

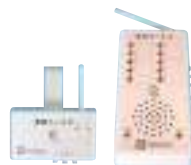

00318-000055

家族コール 2・Bタイプ HK-2B

月レンタル料 **5,100円** 利用者負担 **510円**

マットセンサーサイズ/幅 100 × 奥行 50 × 厚さ 0.4cm
ケーブルの長さ/約 1.4m

ベッドで起き上がるとメロディでお知らせします。

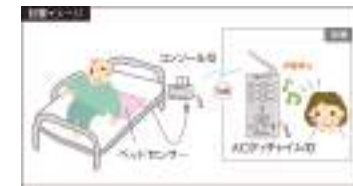

テクノスジャパン

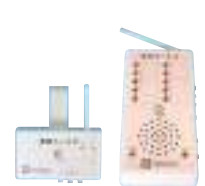

00318-000056

家族コール 2・Cタイプ HK-2C

月レンタル料 **5,100円** 利用者負担 **510円**

赤外線で離床動作をお知らせします。

●センサーはベッドの足などに設置できる自在タイプと床などに設置できる固定タイプがあります。



テクノスジャパン

受信器



センサー



自在クランプ



固定スタンド

00318-000057

※利用者負担の表示金額は介護保険 1 割負担利用者様の金額です。

歩行補助杖

サービスコード
171010

松葉づえ、カナディアン・クラッチ、
ロフスランド・クラッチ、または多点杖に限る。

※タイプによって、使い方、バランス、サポートの度
合いが異なります。体の状態に合わせて、安全・確
実なものをお使い下さい。

歩行器

サービスコード
171009

歩行困難な者の歩行機能を補う機能を有し、移動時に体重を支える
構造を有するものであって次のいずれかに該当するものに限る。

- ①車輪を有するものにあつては体の前および左右を囲む把手等を
有するもの
- ②四脚を有するものにあつては上肢で保持して
移動させることが可能なもの

介護保険
レンタル
対象品



ヒューゴステッキオフセット 非課税
多点杖 月レンタル料 利用者負担
1,000円 100円

重量 / 約 610 g
材質 / 本体：アルミ グリップ部：TPR・PP

地面をしっかりとらえる新感覚の多点杖

高さ調節
71～99cm
(12段階)

竹虎

00110-000107



クオッドケイン四点式 非課税
月レンタル料 利用者負担
1,300円 130円

底面部サイズ / 14 × 18.5cm 重量 / 0.4kg
材質 / カーボン

オールカーボン製で超軽量タイプですので小柄
な方にもお使いいただけます。

高さ調節
60.5～86cm
(11段階)

島製作所

00576-000031



カーボン四点可動式スモール 非課税
タイプ 月レンタル料 利用者負担
1,200円 120円

底面部サイズ / 10 × 10cm 重量 / 440g
材質 / 本体：アルミ グリップ：スポンジ

高さ調節
62.5～88cm
(11段階)

島製作所

00576-000033



かる楽4点杖 360 非課税
月レンタル料 利用者負担
1,400円 140円

重量 / 約 480 g 材質 / 本体：カーボン
グリップ部：発泡ゴム

首が回るので安定した接地面を確保できます。

高さ調節
65～90cm



シナノ

01436-000003



レスマ スリーベース 非課税
月レンタル料 利用者負担
1,200円 120円

底面部サイズ / 最大幅 11.5cm 重量 / 320g
材質 / マグネシウム合金 (本体)、エラストマー・カ
ルブPP (グリップ)

軽量で安定感抜群の3面先ゴムの多点杖の新しい
形です。

高さ調節
約 67～88cm



ケイホスピア

00875-000013



リリーフAタイプ S / M / L 非課税
月レンタル料 利用者負担
1,500円 150円

重量 / S:730 M:770 L:810 g 材質 / 本体：
マグネシウム合金 グリップ部：エラストマー

安定性に優れた独自の3点支持構造

高さ
S:72cm
M:78cm
L:84cm

モルテン

00054-000406
00054-000407
00054-000408



ロフスランドクラッチ 非課税
CMS-60S 月レンタル料 利用者負担
CMS-60L 1,400円 140円

重量 / (S) 0.51kg、(L) 0.575kg

握力や手首の支えが弱い方におすすめです。

グリップ高さ
(S) 52～77cm
(L) 64.5～97cm

松永製作所

00066-000193
00066-000194



松葉杖 (中) CMS-80M 非課税
月レンタル料 利用者負担
1,400円 140円

重量 / 0.96kg 材質 / アルミ (2本セット)

軽くて使いやすいアルミ製

高さ調節
107.5～137.5cm
(10段階)

松永製作所

00066-000218

歩行車シンフォニー SP スリム

月レンタル料 利用者負担
3,060円 **306円**

サイズ/幅 48 × 奥行 60cm 座面高さ/ 44cm 重量/ 4.9kg
 キャスター径/ 14.5cm 材質/本体: アルミ



横幅が一番スリムな歩行車で小回りがきき、操作しやすい設計です。

高さ調節
 77.5 ~ 86.5cm
 (4段階)

島製作所

00576-000039

テイコプリトル ハイ II

月レンタル料 利用者負担
3,060円 **306円**

サイズ/幅 52 × 奥行 62.5cm 座面高さ/ 50cm 重量/ 5.3kg
 キャスター径/ 15cm 材質/本体: アルミニウム合金



幅広い高さ調節と大容量バッグの軽量タイプ

高さ調節
 74 ~ 92cm
 (7段階)

幸和製作所

00030-000173

歩行車シンフォニー EVO

月レンタル料 利用者負担
3,200円 **320円**

サイズ/幅 55 × 奥行 61cm 座面高さ/ 44cm 重量/ 5.9kg
 キャスター径/ 18cm 材質/本体: アルミ



コンパクトで使いやすいハイタイプの歩行車

高さ調節
 81 ~ 93cm
 (5段階)

島製作所

00576-000036

ヘルシーワン W

月レンタル料 利用者負担
3,400円 **340円**

サイズ/幅 54 × 奥行 55cm 重量/ 4.5kg
 キャスター径/前輪 14.5cm 材質/本体: アルミ



ワイドでハイタイプながらコンパクトにたためます。

高さ調節
 84 ~ 93cm
 (4段階)

ウィズワン

00063-000038

ショッピングターン

月レンタル料 利用者負担
3,200円 **320円**

サイズ/幅 53 × 奥行 73cm 座面高さ/ 47cm 重量/ 約 6.1kg
 キャスター径/前輪 20 × 後輪 20cm 材質/フレーム: アルミ



スーパーのカゴを載せてそのまま買い物ができます。

高さ調節
 72.5 ~ 90cm
 (8段階)

アロン化成

00221-000507

テイコプリトルワゴン

月レンタル料 利用者負担
3,600円 **360円**

サイズ/幅 49.5 × 奥行 60cm 座面高さ/ 48cm 重量/ 約 7kg
 キャスター径/前輪 15 × 後輪 15cm 材質/フレーム: アルミ



大容量のアルミフレームボックスタイプ。買い物カゴのせ機能が付きました。

高さ調節
 67 ~ 91cm
 (9段階)

幸和製作所

00030-000171

レッツゴーミニ

月レンタル料 利用者負担
3,060円 **306円**

サイズ/幅 50.5 × 奥行 57cm 重量/ 6.2kg キャスター径/ 15cm
 材質/本体: アルミ製



軽量タイプで持ち運びがラクにできます。

高さ調節
 74 ~ 81.5cm
 (4段階)

竹虎

00110-000106

コンパル

非課税 月レンタル料 利用者負担
4,000円 **400円**

サイズ/幅 54 × 奥行 70.5cm 重量/ 8.9kg キャスター径/ 20cm
 材質/本体: アルミ製



歩行速度に応じて自動的にブレーキが働き、急加速による転倒の危険から守ります。

高さ調節
 78 ~ 100cm
 (9段階)

ナブテスコ

00025-000022

テイコプリトル ホーム

月レンタル料 利用者負担
3,700円 **370円**

サイズ/幅 47 × 奥行 58cm 重量/ 5.5kg 材質/本体: アルミ



本体がスリムでコンパクトなので狭い室内でも使いやすい

高さ調節
 64 ~ 91cm
 (10段階)

幸和製作所

00030-000166

ハッピーミニ

月レンタル料 利用者負担
3,200円 **320円**

サイズ/幅 50 × 奥行 57.5cm 重量/ 6.5kg キャスター径/ 18cm
 材質/本体: アルミ製 カラー/パープルメタリック・ミルクティベージュ



幅が小さく、狭い場所でも使用できます。

高さ調節
 70 ~ 79cm
 (5段階)

竹虎

00110-000103

スライドフィット H-0188

非課税 月レンタル料 利用者負担
2,000円 200円

サイズ/幅51~58×奥行48cm 重量/2.8kg 材質/アルミ



幅と高さが変わえられるので、小柄な方から大きい方までご使用いただけます。

高さ調節
65~83cm
(8段階)

ユーバ産業

01096-000005

固定型歩行器 アルコー 10型

非課税 月レンタル料 利用者負担
2,700円 270円

サイズ/幅 45.8 ~ 47.1 × 奥行 38 ~ 40.8cm 重量 / 2.3kg
材質/アルミ



使用環境やご利用者様の状態に合わせて選べるサイズバリエーション
脚部やサイズはご相談ください。

高さ調節
62.5~75cm
(6段階)

星光医療器製作所

00125-000027

Rec01

非課税 月レンタル料 利用者負担
3,000円 300円

サイズ/幅 52 × 奥行 50cm 座面高さ / 40 ~ 55cm 重量 / 2.7kg
材質/アルミ・ステンレス



座れる歩行器できました！

高さ調節
75~90cm
(7段階)

イーアス

01600-000001

立ち上がり歩行器 C2021W

非課税 月レンタル料 利用者負担
2,800円 280円

サイズ/幅58×奥行49kg 重量/2.8kg 材質/本体:アルミ、スチール



二段式グリップでしっかりサポートします。

高さ調節
78~91cm
(6段階)

アクションジャパン

00428-000021

セーフティーアームウォーカーUタイプ 大型アームレストタイプ

非課税 月レンタル料 利用者負担
3,200円 320円

サイズ/幅 63 ~ 65 × 奥行 63 ~ 65 重量 / 7.4kg 材質/アルミ



折りたたみができ、収納・持ち運びに便利な歩行器

高さ調節
96~106cm
(5段階)



※センターパット仕様もあります。(3,500)

イーストアイ

00465-000056

テイコブリトルF

月レンタル料 利用者負担
4,080円 408円

サイズ/幅 54 × 奥行 66.5cm 座面高さ / 52.5cm 重量 / 7.7g
キャスター径 / 17cm 材質/本体:アルミ



グリップ・馬蹄型2種類のハンドル仕様で身体状況に合わせて使い分けができます。

高さ調節
74~101cm
(10段階)

テイコブリトルスリムもあります。

幸和製作所

00030-000159

折りたたみ歩行器 アルコー 1S型

非課税 月レンタル料 利用者負担
3,900円 390円

サイズ/幅 51.5 × 奥行 57cm 重量 / 12.4kg キャスター径 / 11cm
材質/スチール



在宅で使用しやすいコンパクトな歩行器

高さ調節
87.5~107.5cm
(6段階)

星光医療器製作所

00125-000011

トレウォークスリム

非課税 月レンタル料 利用者負担
4,000円 400円

サイズ/幅 55 × 奥行 62cm 重量 / 12.1kg
キャスター径 / 前輪 15 × 後輪 10cm 材質/本体:スチール製



車いす用の6インチキャスター採用で段差もラクラク

高さ調節
85~105cm
(無段階)

日進医療器

00175-000283

アルコー SK 型

非課税 月レンタル料 利用者負担
4,300円 430円

サイズ/幅 53 × 奥行 57.5cm 重量 / 12kg キャスター径 / 10cm
材質/アルミ



高さ調節がワンタッチでできるコンパクト歩行車

高さ調節
79~106cm
(無段階)

星光医療器製作所

00125-000040

ロボットアシストウォーカー RT.2

月レンタル料 利用者負担
7,800円 780円

サイズ/幅 55 × 奥行き 74cm 座面高さ / 52cm 重量 / 約 9kg
キャスター径 / 前輪 20 × 後輪 15cm 材質/アルミ (フレーム)



電動アシスト機能で坂道でも安心・快適な歩行が可能です。
※速度超過を検知すると自動的に減速ブレーキが作動します。

高さ調節
72.5~85cm
(6段階)

RT. ワークス

01560-000003

車いす サービスコード 171001

自走用標準型車いす、普通型電動車いす
又は介助用標準型車いすに限る。

車いす付属品 サービスコード 171002

クッション、電動補助装置等であって、
車いすと一体的に使用されるものに限る。

スロープ サービスコード 171008

段差解消のためのものであって、
取り付けに際し工事を伴わないものに限る。

体に合った車いす選び

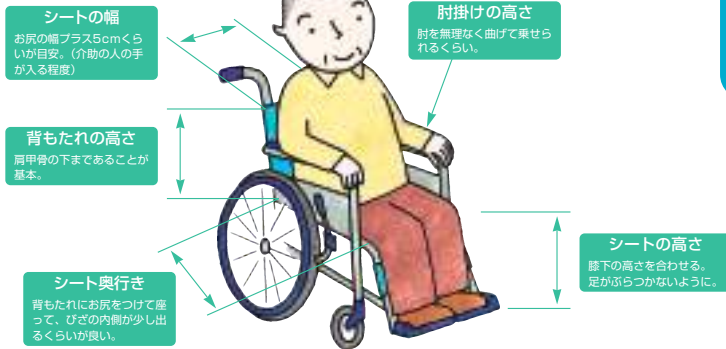

介護保険
レンタル
対象品

自走用



ミキ

自走式車いす BAL-1

ノーバンクタイヤ標準装備の
スタンダードモデル

月レンタル料

3,000円

利用者負担

非課税

300円

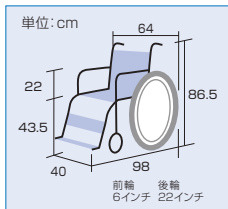

手元ブレーキ ノーバンクタイヤ
アルミ製 12.9kg

00122-000451

自走用



※カラー/ワイン

日進医療器

ウルトラ標準 (自走) NA-U1

疲れにくい標準型

★座幅3種類・シートカラー2色から選べます

月レンタル料

4,000円

利用者負担

非課税

400円

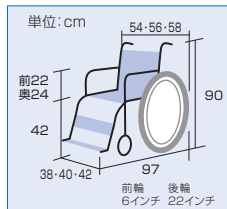

手元ブレーキ 背張調整
アルミ製 12.4kg

00175-000318

自走用



松永製作所

自走用車いす Galaxy (標準) Gal-11

持ち運びに便利な軽量・ノーバンク
タイヤです

月レンタル料

5,000円

利用者負担

非課税

500円

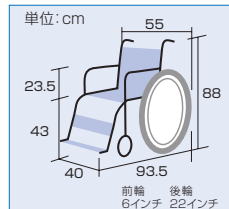

手元ブレーキ 背張調整
立体スリングシート アルミ製 12.4kg

00066-000383

自走用



ミキ

カルティマ (自走) CRT-5

ワンハンドブレーキ仕様の
軽量コンパクトタイプ

月レンタル料

5,000円

利用者負担

非課税

500円

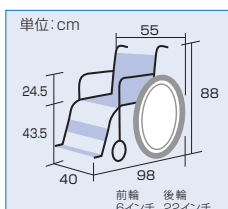

手元ブレーキ ワンハンドブレーキ
アルミ製 9.9kg

00122-000568

自走用



カワムラサイクル

ふわりす (自走式) KF22-40SB

最軽量モデルでヒールループ標準
装備です。

月レンタル料

5,200円

利用者負担

非課税

520円

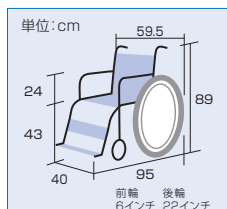

手元ブレーキ アルミ製 9.6kg

00160-000241

自走用



ミキ

とまっティ MBY-41B

立ちあがると自動でノンバック
ブレーキが動き、転倒を防ぎます。

月レンタル料

6,000円

利用者負担

非課税

600円

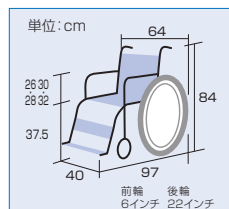

手元ブレーキ クッション付
アームレスト高さ調節 ショックレスキャスター
アルミ製 16.6kg

00122-000528

※利用者負担の表示金額は介護保険 1 割負担利用者様の金額です。

自走用



ミキ

自走用車いす BAL-3

肘当て跳上式で移乗の際に便利です。

月レンタル料

4,000円

利用者負担

非課税 400円

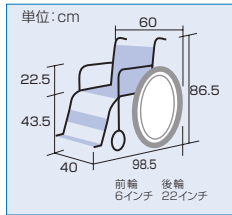

00122-000453

- 手元ブレーキ
- 跳上式アームレスト
- 着脱式フット・レッグサポート
- アルミ製 14.7kg

自走用



※カラー/ワイン

日進医療器

ウルトラ多機能 (自走) NA-U2W

疲れにくく移乗ラクラク

★座幅3種類・シートカラー2色から選べます

月レンタル料

6,000円

利用者負担

非課税 600円

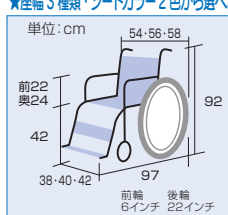

00175-000327

- 手元ブレーキ
- 跳上式アームレスト
- 着脱式フットレスト
- 背張調整
- アルミ製 13.8kg

自走用



松永製作所

ネクストコアマルチ NEXT-31B

スリム&コンパクトなのに多機能

月レンタル料

6,000円

利用者負担

非課税 600円

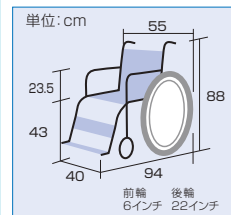

00066-000318

- 手元ブレーキ
- 跳上式アームレスト
- アルミ製 13.2kg
- 背張調整
- スイングアウト

自走用



ミキ

※カラー/グリーン

カルティマ 多機能 (自走) CRT-7

ワンハンドブレーキは横より片麻痺の方にも安心してご利用いただけます ★シートカラー2色から選べます

月レンタル料

6,000円

利用者負担

非課税 600円

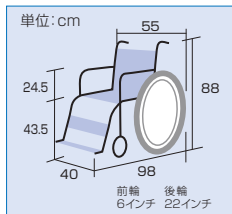

00122-000572

- 手元ブレーキ
- 跳上式アームレスト
- 着脱式フットレスト
- アルミ製 11.2kg

自走用



ミキ

イーजीフィット (自走用) MEF22 / 20

体型や状況に応じて2種類のサイズからお選びください

月レンタル料

7,000円

利用者負担

非課税 700円

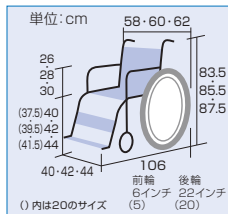

00122-000582
00122-000581

- 手元ブレーキ
- 跳上式アームレスト
- アルミ製 約15.5kg
- ノーバンクタイヤ
- 背張調整

自走用



日進医療器

ウルトラモジュール(自走用) NA-U7

簡単操作でシート幅調整可能で、工具いらず ★座幅3種類・シートカラー2色から選べます

月レンタル料

7,400円

利用者負担

非課税 740円

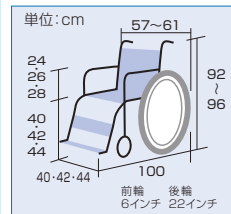

00175-000336

- 手元ブレーキ
- 跳上式アームレスト
- 着脱式フットレスト
- アルミ製 15.2kg
- 背張調整

自走用



日進医療器

自走用車いす EX-M3

幅広い寸法に対応可能な車いす

月レンタル料

9,000円

利用者負担

非課税 900円

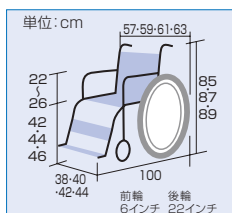

00175-000277

- 手元ブレーキ
- 座・背張調整
- アルミ製 15.8kg

自走用



日進医療器

ウルトラ6輪車 (自走) NA-U6

小回りのきく6輪タイプ

★シートカラー2色から選べます

月レンタル料

7,600円

利用者負担

非課税 760円

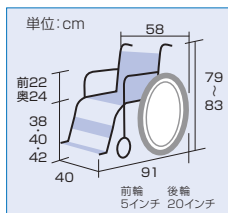

00175-000360

- 手元ブレーキ
- 背張調整
- 着脱式フットレスト
- アルミ製 14.7kg

自走用



松永製作所

ネクストコアくるり NEXT-70B

圧倒的な小回り性能で廊下をその場でくるり!

月レンタル料

7,800円

利用者負担

非課税 780円

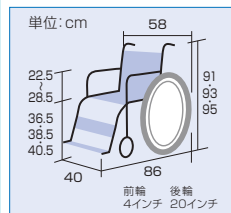

00066-000335

- 手元ブレーキ
- 跳上式アームレスト
- アルミ製 18.5kg
- 背張調整
- スイングアウト

介助用



ミキ

介助用車いす BAL-2

ノーバンクタイヤ標準装備のスタンダードモデル

月レンタル料

3,000円

利用者負担

非課税 300円

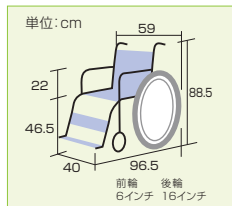

手元ブレーキ ノーバンクタイヤ
アルミ製 11.5kg

00122-000452

介助用

※カラー/インディゴ



日進医療器

ウルトラ標準(介助) NAH-U1

疲れにくい標準型

★座幅3種類・シートカラー2色から選べます

月レンタル料

4,000円

利用者負担

非課税 400円

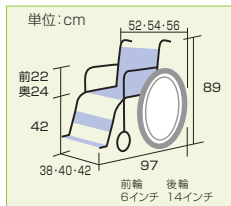

手元ブレーキ 背張調整
アルミ製 11kg

00175-000319

介助用



松永製作所

介助用車いす Galaxy (標準) Gal-21

持ち運びに便利な軽量・ノーバンクタイヤです

月レンタル料

5,000円

利用者負担

非課税 500円

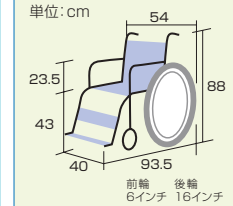

手元ブレーキ 背張調整
立体スリングシート アルミ製 11.4kg

00066-000384

介助用



ミキ

カルティマ(介助) CRT-6

ワンハンドブレーキ仕様の軽量コンパクトタイプ

月レンタル料

5,000円

利用者負担

非課税 500円

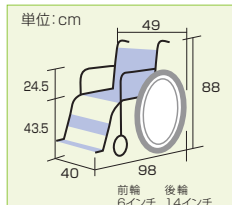

手元ブレーキ ワンハンドブレーキ
アルミ製 9.1kg

00122-000570

介助用



カワムラサイクル

ふわりす(介助式) KF16-40SB

最軽量モデルでヒールループ標準装備です。

月レンタル料

5,000円

利用者負担

非課税 500円

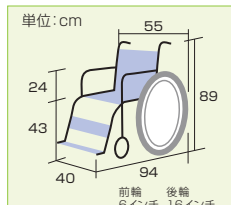

手元ブレーキ シートベルト付
アルミ製 8.9kg

00160-000240

介助用



ミキ

介助用車いす BAL-4

肘当て跳上式で移乗の際に便利です。

月レンタル料

4,000円

利用者負担

非課税 400円

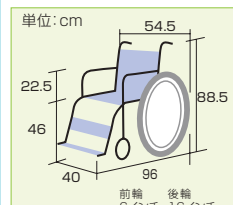

手元ブレーキ 跳上式アームレスト
着脱式フット・レッグサポート アルミ製 13.2kg

00122-000454

介助用

※カラー/ワイン



日進医療器

ウルトラ多機能(介助) NAH-U2W

疲れにくく移乗ラクラク

★座幅3種類・シートカラー2色から選べます

月レンタル料

6,000円

利用者負担

非課税 600円

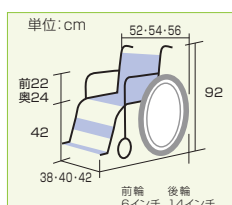

手元ブレーキ 跳上式アームレスト
着脱式フットレスト 背張調整
アルミ製 12.3kg

00175-000328

介助用



松永製作所

ネクストコアマルチ NEXT-41B

スリム&コンパクトなのに多機能

月レンタル料

5,900円

利用者負担

非課税 590円

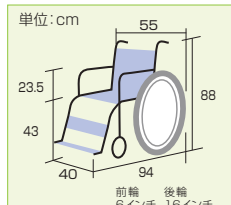

手元ブレーキ 背張調整
跳上式アームレスト スイングアウト
アルミ製 12.2kg

00066-000319

介助用

※カラー/ピンク



ミキ

カルティマ 多機能(介助) CRT-8

ワンハンドブレーキ仕様により介助労作の軽減を実現しました。★シートカラー2色から選べます

月レンタル料

6,000円

利用者負担

非課税 600円

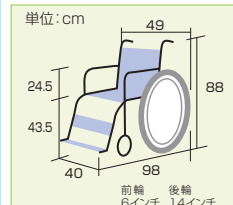

手元ブレーキ 跳上式アームレスト
着脱式フットレスト アルミ製 9.1kg

00122-000574

介助用



ミキ

イージーフィット (介助用) MEF16 / 14

体型や状況に応じて2種類の
サイズからお選びください

月レンタル料
7,000円

利用者負担

非課税 **700円**

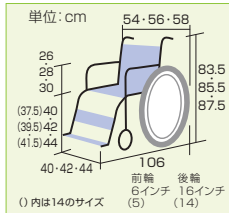

- 手元ブレーキ
- 跳上式アームレスト
- アルミ製 約14.2kg
- ノーバンクタイヤ
- 背張調整

00122-000580
00122-000579

介助用



日進医療器

ウルトラモジュール(介助用) NAH-U7

簡単操作でシート幅調整可能で、工具いらず
★座幅3種類・シートカラー2色から選べます

月レンタル料
7,400円

利用者負担

非課税 **740円**

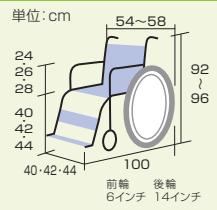

- 手元ブレーキ
- 着脱式フットレスト
- アルミ製 13.7kg
- 跳上式アームレスト
- 背張調整

00175-000337

介助用



日進医療器

介助用車いす EX-M3

幅広い寸法に対応可能な車いす

月レンタル料
9,000円

利用者負担

非課税 **900円**

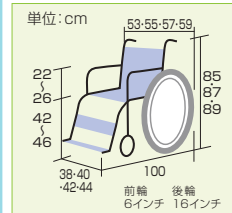

- 手元ブレーキ
- アルミ製 15kg
- 座・背張調整

00175-000278

介助用



ミキ

スキット6輪 SKT-6

小回り抜群で機能満載

月レンタル料
7,100円

利用者負担

非課税 **710円**

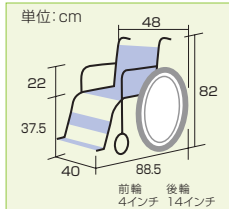

- 手元ブレーキ
- アルミ製 14.7kg
- ノーバンクタイヤ

00122-000375

介助用



ミキ

スキット SKT-7

全幅48cmのテイルト式で、幅
を取りません

月レンタル料
8,000円

利用者負担

非課税 **800円**

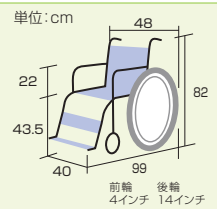

- 手元ブレーキ
- 着脱式フットレスト
- スチール製 19kg
- 足踏ブレーキ
- 背張調整

00122-000433

介助用



松永製作所

マイチルトコンパクト 3D

超スリム・コンパクト仕様で、抜
群の小回り性能です

月レンタル料
8,000円

利用者負担

非課税 **800円**

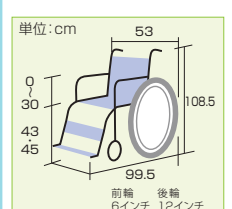

- 手元ブレーキ
- スイングアウト
- アルミ製 24.5kg
- 着脱式アームレスト
- 背張調整

00066-000307

介助用



ミキ

カルティマ ティルト・ リクライニング CRT-WR

軽くて小さいタイプなので、狭小工
リアでの操作・移動がスムーズです。

月レンタル料
8,600円

利用者負担

非課税 **860円**

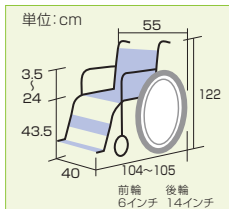

- 手元ブレーキ
- 足踏ブレーキ
- 着脱式フット・レッグサポート
- クッション付
- 跳上式アームレスト
- アルミ製 16.8kg

00122-000620

介助用



日進医療器

ウルトラティルト&リクライニング NAH-UC・Lo

少ない力でらくらくスムーズにティルト・
リクライニングできるガススプリング式

月レンタル料
9,000円

利用者負担

非課税 **900円**

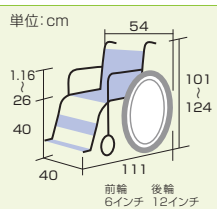

- 手元ブレーキ
- 着脱式フットレスト
- 高さ調整アームレスト
- アルミ製 19.6kg

00175-000345

介助用



カワムラサイクル

くるーん KPFK-12

頭部支持クッション、背張部分の伸
縮によりしっかりサポートします。

月レンタル料
9,300円

利用者負担

非課税 **930円**

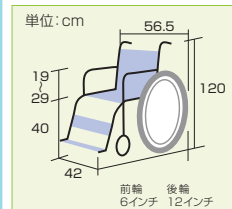

- 手元ブレーキ
- 跳上式アームレスト
- アルミ製 21.5kg
- 足踏ブレーキ
- 着脱式フット・レッグサポート

00160-000250

正しい操作と安全運転でお出かけください。

< 電動車いすが歩行者と扱われるためには、道路交通法施行規則上の基準を満たす必要があります >

ちょっとした不注意や操作ミスによる事故も発生しています。ご利用前に交通ルールや正しい操作方法を必ず確認し、しっかり守ってお出かけください。

公道に出る前に、まず練習！

- 公園・広場など広い場所で十分に練習し、操作に慣れてください。

路上に出たら歩行者扱いです。

- 歩道や道路の右側を走ります。
- 交通ルールを守って、無理せず安全に走行を。
- 下り坂はゆっくりと。急なカーブでは慎重に。

外出前は必ず点検を。

<チェックポイント>

- 動きやすい服装ですか？
- シートの位置はからだに合っていますか？
- バックミラーの位置は大丈夫ですか？
- バッテリーは満充電ですか？
- ブレーキは正常にききますか？



ご利用の前に、取扱説明書をよくお読みください。

●故障をさけるために常にバッテリー残量を確認し満充電にしてください。長期間使用しない場合は1ヶ月に1回程度、補充電を行い、必ず満充電にしてください。●車いす・電動車いすは屋外駐車を避け、電装部分の故障を防止しましょう。屋外に駐車する場合は雨・霧などを防ぐため車体カバーを必ずおかけください。●電動車いすをご利用の場合は、賠償・傷害保険に加入することをおすすめします（任意加入）。

アシストホイールライト (介護用) NAW-16F-SD-LT

非課税

上り坂ではモータがらくらくアシスト、
下り坂では自動ブレーキで安心



ナブテスコ

月レンタル料	利用者負担
15,400円	1,540円

連続走行距離 約7km 背張調整 重量16.9kg (バッテリー除く)

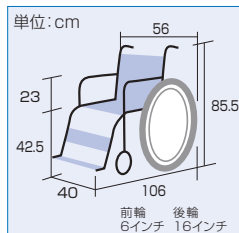

00025-000023

軽量電動車いす JWX-1M

非課税

介助する方が押す場合も介助
ブレーキ付で安心



ミキ

月レンタル料	利用者負担
23,000円	2,300円

連続走行距離 約15km 重量 29.5kg 転倒防止バー

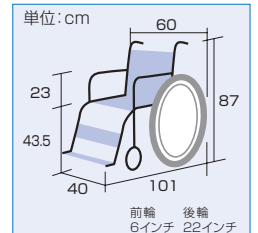

00122-000307

タウニジジョイ X PLUS+

非課税



ヤマハ

月レンタル料	利用者負担
28,000円	2,800円

連続走行距離 約16km 重量26.5kg (バッテリー含まず)

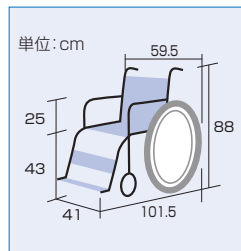

00233-000100

JW アクティブ PLUS+

非課税



ヤマハ

月レンタル料	利用者負担
28,000円	2,800円

連続走行距離 約15km 重量28.7kg (バッテリー含まず)

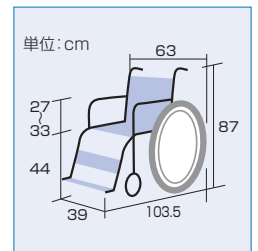

00233-000104

セニアカー (四輪) ET-4D7

非課税



スズキ

月レンタル料	利用者負担
24,600円	2,460円

連続走行距離 約33km 最高速度 6km 重量 100kg

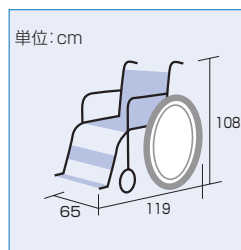

00152-000022

WHILL Model CK (ウィルモデルシーケー)

非課税

3ステップで簡単に分解して持ち運び可能、
日々の生活を便利にする小回り性能



ウィル

月レンタル料	利用者負担
28,000円	2,800円

連続走行距離 約16km 最高速度 6km 重量 約52kg

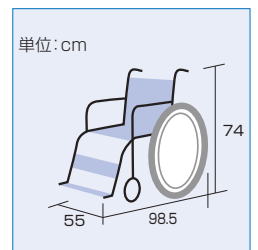

01520-000005

ブレイラハイブリットケアシート

月レンタル料 1,520円
利用者負担 152円

サイズ/幅 40 × 奥行 40 × 厚さ 5cm 重量 / 0.8kg
素材 / 中身: 天然発泡ゴム

1枚で通気と防水のリバーシブルクッション。すべり止めですれを防止。



G.REST

01149-000014

アルファプラクッション
KC-WP4040

月レンタル料 2,040円
利用者負担 204円

サイズ/幅 40 × 奥行 40 × 厚さ 6cm 重量 0.6kg
素材 / 中身: α GEL+ ウレタンフォーム

ウレタンフォームの特殊スリットとゲルの力で支え、お尻になじむ抜群のすわり心地

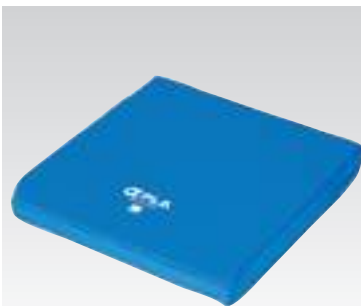

タイカ

00563-000017

リフレア

月レンタル料 1,900円
利用者負担 190円

サイズ/幅 39 × 奥行 39 × 厚さ 7.5cm 重量 / 0.5kg
素材 / 中身: 高通気・低反発ウレタンフォーム

適度な通気性でムレにくく、正しい姿勢を保ってズレを軽減します。

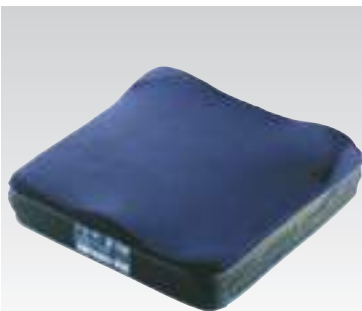

日進医療器

00175-000223



リフレックス

月レンタル料 2,040円
利用者負担 204円

サイズ/幅 40 × 奥行 40 × 厚さ 7.5cm 重量 / 0.72kg
素材 / 中身: ポリウレタン + ポリエステル

バルブ内蔵型エアークッション



ユーキトレーディング

00468-000034

アウル REHA
レギュラー
ハイタイプ

月レンタル料 2,200円
利用者負担 220円
2,400円
利用者負担 240円

サイズ/幅 40 × 奥行 40 × 厚さ 4 (レギュラー)・8cm (レギュラーハイ)
重量 / 1.2・1.4kg 素材 / エクスジェル (合成ゴム)・ウレタンフォーム

優れた体圧分散性と姿勢保持機能の2タイプ



加地

00540-000028
00540-000029

アウル REHA
3Dレギュラー
3Dハイタイプ

月レンタル料 2,400円
利用者負担 240円
2,600円
利用者負担 260円

サイズ/幅 40 × 奥行 40 × 厚さ 6.8 (3Dレギュラー)・8.8 (3Dハイ) cm
重量 / 1.7・1.9kg 素材 / エクスジェル (合成ゴム)・ウレタンフォーム

骨突出が顕著な方向への厚手タイプ



加地

(3Dレギュラー) 00540-000030
(3Dハイ) 00540-000031

FC-フィット (背)
FC-フィット (腰)

月レンタル料 1,020円
利用者負担 102円
1,020円
利用者負担 102円

サイズ / (背) 幅40×奥行10×高さ22cm (腰) 幅41×奥行16.5×高さ20cm
重量 / (背) 0.52kg (腰) 0.45kg 素材 / 中身: ウレタンフォーム複合品

横倒れを防ぎ安定した座位を保てます。



アイ・ソネックス

00149-000023
00149-000022

メリディアン

月レンタル料 3,560円
利用者負担 356円

サイズ/幅 40 × 奥行 40 × 厚さ 8cm
重量 0.87kg 素材 / IFDフォーム

クッション内の空気量を座付付近で前後別々に調節できるので、荷重を大腿へ分散させることができます。



ユーキトレーディング

00468-000031

ダイヤスロープ

素材/合成ゴム、天然ゴム

ゴム製すべり止め段差解消スロープ

●靴下をはいても安心・安全です。



シンエイテクノ

品番	適応段差	奥行	勾配	TAIS	月レンタル料	利用者負担
DS76-10	1cm	3.5cm	14度	01115-000018	600円	60円
DS76-15	1.5cm	5.5cm		01115-000005	600円	60円
DS76-20	2cm	7.5cm		01115-000006	600円	60円
DS76-25	2.5cm	9.5cm		01115-000007	600円	60円
DS76-30	3cm	11.5cm		01115-000008	600円	60円
DS76-35	3.5cm	13.5cm		01115-000009	600円	60円
DS76-40	4cm	15.5cm		01115-000010	700円	70円
DS76-45	4.5cm	17.5cm	15.5度	01115-000011	700円	70円
DS76-50	5cm	19.5cm		01115-000012	800円	80円

ダンスロープライト・スリム

素材/グラスファイバー FRP

両端の落下防止エッジでより安全に。

最大荷重 300kg

●軽量で移動の多い場所も携帯しやすいタイプです。

●軽くて丈夫なカーボンファイバー製。

※ S-85には落下防止エッジはついていません。

	月レンタル料	利用者負担	
R-85SL	5,100円	510円	00532-000022
R-125SL	6,600円	660円	00532-000021
R-165SL	7,000円	700円	00532-000020
R-205SL	8,160円	816円	00532-000019
R-245SL	9,900円	990円	00532-000018
R-285SL	11,200円	1,120円	00532-000017

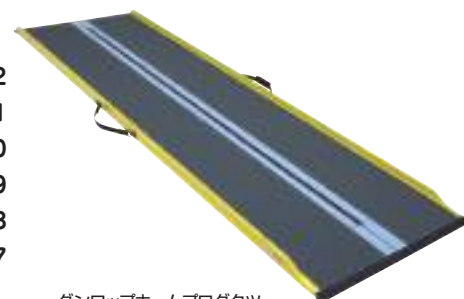

ダンロップホームプロダクツ

	適応段差		全長	拡張時全幅	折りたたみ時全幅	重さ
	介護無	介護有				
R-85SL	7cm	22cm	85cm	74.5cm	38cm	4.0kg
R-125SL	11cm	33cm	125cm			5.0kg
R-165SL	14cm	43cm	165cm			7.0kg
R-205SL	17cm	53cm	205cm			9.0kg
R-245SL	20cm	64cm	245cm			11.0kg
R-285SL	25cm	74cm	285cm			13.0kg



ケアスロープ

素材/FRP+アルミ

両端の落下防止エッジでより安全に。最大荷重 300kg

●幅 70cm なので、今まで入らなかった間口にも対応

	月レンタル料	利用者負担	
CS-65	4,080円	408円	00093-000015
CS-100	4,580円	458円	00093-000016
CS-120	6,200円	620円	00093-000017
CS-150	6,500円	650円	00093-000018
CS-175	6,620円	662円	00093-000019
CS-200	7,800円	780円	00093-000020
CS-240C	9,180円	918円	00093-000021

	適応段差		全長	拡張時全幅	折りたたみ時全幅	重さ
	介護無	介護有				
CS-65	5cm	15cm	65cm	70cm	35cm	3.0kg
CS-100	8cm	24cm	100cm			5.0kg
CS-120	10cm	30cm	120cm			6.0kg
CS-150	13cm	37cm	150cm			8.0kg
CS-175	15cm	44cm	175cm			9.0kg
CS-200	17cm	50cm	200cm			10.0kg
CS-240C	20cm	60cm	240cm			12.0kg



ケアメディックス



※利用者負担の表示金額は介護保険 1 割負担利用者様の金額です。

あつるの口の店

移動用リフト (つり具の部分を除く) サービスコード 171012

床走行式、固定式又は据置式であり、かつ、身体をつり上げ又は体重を支える構造を有するものであって、その構造により、自力での移動が困難な者の移動を補助する機能を有するもの(取付けに住宅の改修も伴うものを除く。)

※ リフトの種類により、専用のつり具(介護保険購入対象品)が必要です。



介護保険
レンタル
対象品

昇降座いす ライズターン KD-650

月レンタル料 10,200円
利用者負担 1,020円

サイズ/幅58×奥行92×全高85.5~127cm 座高16~59.5cm
重量/約45kg 耐荷重/80kg

座面を電動で高さ調節、回転させることができます。



パラマウントベッド

00170-000711

独立宣言プリモ DSPR2

月レンタル料 8,100円
利用者負担 810円

サイズ/幅56×奥行82.5×全高848~1,233cm 座高13.5~52cm
重量/22kg 耐荷重/100kg

座板の下の安全装置に足などが触れると自動停止する安全設計
肘掛を跳ね上げることで移乗も簡単です。



コムラ製作所

00088-000016

電動リフトアップチェア KZ-165001

月レンタル料 8,160円
利用者負担 816円

サイズ/幅 56 × 奥行 60.5 ~ 63.5 × 高さ 82cm 座高 42 ~ 59cm
重量/ 20kg 耐荷重/ 100kg

椅子からの立ち座りを電動でサポートします。



●肘掛にあるレバーで座面を昇降させます。

パラマウントベッド

00170-000685

段差解消機 アルコー 3000 型 Bタイプ

月レンタル料 13,240円
利用者負担 1,324円

サイズ/幅 53 × 奥行 60.5 × 全高 76 ~ 117cm 座高 42 ~ 84cm
重量/ 34kg 耐荷重/ 90kg

工事不要で省スペースで設置できます。



●脚部の4ヶ所にアジャスターを使用しているのでガタつきを防げます。

星光医療器製作所



00125-000012



バスリフト EWB101RR

月レンタル料	利用者負担
15,280円	1,528円

材質/ステンレス(本体)、発砲ポリエチレン(シート部) バッテリー/DC12V
 充電時間/50分(1回の充電で約10往復) 重さ/20kg 耐荷重/100kg

00187-000111

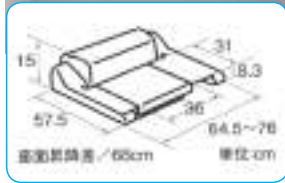

TOTO

バスリフト EWBS101RR-1 アームレスト乗越えキット付

月レンタル料	利用者負担
16,300円	1,630円

材質/ステンレス(本体)、発砲ポリエチレン(シート部) バッテリー/DC12V
 充電時間/50分(1回の充電で約10往復) 重さ/20kg 耐荷重/100kg



00187-000223



アーム着脱式リフトつるべ Bセット(ベッド用)

非課税	月レンタル料	利用者負担
	18,000円	1,800円

重量/(70) 48.7kg (85) 49kg 電源/AC100V 耐荷重/100kg

アームの長さ 70・85 の 2 種類です。

●スリングシートは別途販売になりますのでご注意ください。

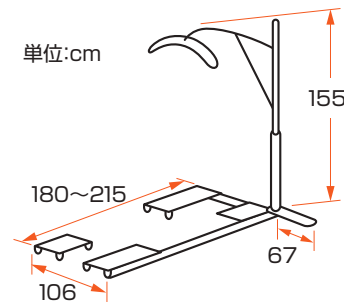

モリトー

00229-000005

床走行式電動介護リフト KQ-781

非課税	月レンタル料	利用者負担
	16,000円	1,600円

重さ/38kg 電源/AC100V 耐荷重/205kg

剛性が高く揺れの少ないアルミフレーム製です。

スリングシートは別途販売になりますのでご注意ください。



パラマウントベッド

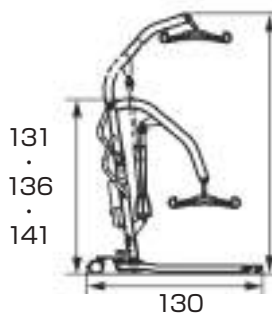

00170-000695

車いす電動昇降機 UD-320CS
UD-320CL

月レンタル料 利用者負担
23,300円 2,330円



(CS) 重量 75kg 電源/AC100V 昇降範囲/5.5~65cm サイズ/幅 93×長さ 145.5cm
全高/111.5~172cm 最大荷重 150kg
(CL) 重量/75kg 電源/AC100V 昇降範囲/5.5~65cm
サイズ/幅 129×長さ 126cm 全高/111.5~172cm 最大荷重 150kg

設置場所から4m以内のところにコンセントがない場合は延長コードをご用意ください。



- 建物の寸法/次の各部の寸法をご確認ください。
- ①地面から出入り口までの高さ：65cm以下
- ②出入り口の開口寸法：76cm以上
- ③壁から出入り口までの寸法：16.2cm以上

いうら

00084-000093
00084-000094

自動排泄処理装置

尿又は便が自動的に吸引されるものであり、かつ、尿や便の経路となる部分を分割することが可能な構造を有するものであって、居宅要介護者等又はその介護を行う者が容易に使用できるもの（交換可能部品（レシーバー、チューブ、タンク等のうち、尿や便の経路となるものであって、居宅要介護者等又はその介護を行う者が容易に交換できるものをいう。）を除く。）。

介護保険
レンタル
対象品



パラマウントベッド

スカットクリーン
KW-65H

非課税 月レンタル料 利用者負担
10,000円 1,000円

サイズ/幅 23.3×奥行 37.8×高さ 27.3cm 重量/5.0kg
タンク容量/4リットル

排尿をセンサーで感知し自動的に尿を吸引

●寝たままでも、座ったままでも使用可能です。

00170-000707

購入



男性用レシーバーセット
16,000円 (+税)
00170-000708

購入



女性用レシーバーセット
19,000円 (+税)
00170-000709

介護保険対象外商品

介護保険
対象外

吸引器は呼吸の妨げとなる
口腔や気管内の痰等を
取り除く為に使用します。



新鋭工業

吸引・吸入器
セパII

月レンタル料
6,400円

サイズ/幅 39.5×奥行 15.7×高さ 27.4cm 重量/5.6kg

吸引と吸入機能を1台に集約しました。

消耗品

吸引チューブ 1,200円 (+税)
プラ吸引瓶 4,000円 (+税)
吸引カテーテル (20本入り) 1,500円 (+税)

※レンタル開始時に別途、上記商品の購入が必要です。
本体納品時に併せてお持ちします。

27

移動用リフト

介護用品ショップ



営業時間 AM 9:00 ~ PM 6:00
(定休日: 日・祝日)

溝の口店

介護保険事業者指定番号 1475300123

■福祉用具 販売・レンタル

■住宅改修(リフォーム)

TEL: 044-870-8191
FAX: 044-870-8190

川崎市高津区下作延2-7-41 コロナーデ溝口206

■ケアプランセンター溝の口
TEL: 044-870-0108

■ケアプランセンター川崎
TEL: 044-589-3290

■訪問介護(溝の口)
TEL: 044-870-4195

■訪問介護(川崎)
TEL: 044-211-4195



※商品のデザイン、仕様、価格は変更する場合があります。※本カタログ掲載のイラスト・記事の無断転載はお断りいたします。